



Dynamicroll® Frigo 2 Air

De snelle vriesceldeur met geïntegreerd luchtgordijn.
Voor frequent doorkruiste doorgang tussen positieve
en negatieve omgevingstemperaturen.

DYNAMICROLL® FRIGO 2 AIR



De Dynamicroll® Frigo 2 AIR is speciaal ontworpen voor vriescellen en het tegengaan van sneeuw- en ijsvorming in de vriescel, ook bij zeer intensief gebruik. In de deurstijlen van de snelloopdeur is een luchtgordijn verwerkt, welke de luchtstroom vermindert wanneer de deur niet gesloten is.

De Frigo 2 AIR is een zelfherstellende snelroldeur met flexibele onderbalken en twee doeken van ieder 900 gram/m². Een heteluchtverwarming blaast warme lucht tussen de twee doeken en creëert zo een geïsoleerde luchtruimte, bij dichtstand. Dit gaat ijsvorming op het doek tegen.

Zodra de snelroldeur geopend wordt treedt het luchtgordijn in werking. Vanuit de stijlen van de deur wordt een luchtbarrière gecreëerd in de dagopening, waardoor het warmtetransport en de inkomende stroom van vochtige lucht wordt beperkt.

TOF/Spot



Radar

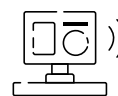

Maximale
openingsnelheid

2,0
m/s

Trekschakelaar



Afstandsbediening

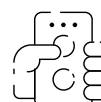

Sluiswerking

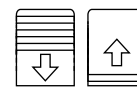

Voordelen



Standaard
openingsnelheid
Ca. 2 m/s



Hoge veiligheid

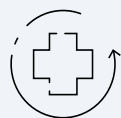

Zelfherstellend



Zelfsmerend



Negatieve
temperaturen

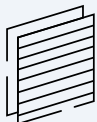

Dubbel doek

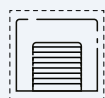

Isolerend
U = 2.2 W/m²K

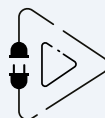

Plug & Play
eenvoudig te
installeren

Toepassing

- Koelindustrie
- Vriesindustrie
- Omgevingen met grote temperatuurverschillen
- Luchtvochtigheids-beheersing

Het doek

Standaard: tweemaal PVC-doek 900 gram/m², U = 2.2 W/m²K.

Beschikbare kleuren van het standaard doek (bij benadering):

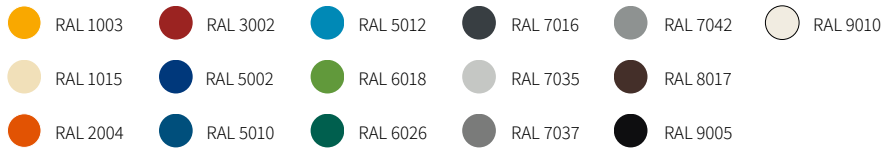

Frame opties

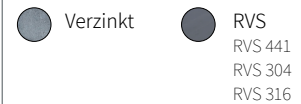

Cycli (EN 12604)

1.000.000 (getest)

Veiligheid

Standaard: fotocel en afrosensor

Schakelkast

Standaard: verzinkt staal IP54

Optioneel: RVS 304 IP66

Noodopening

Standaard: handslinger

Optioneel: UPS-accupakket

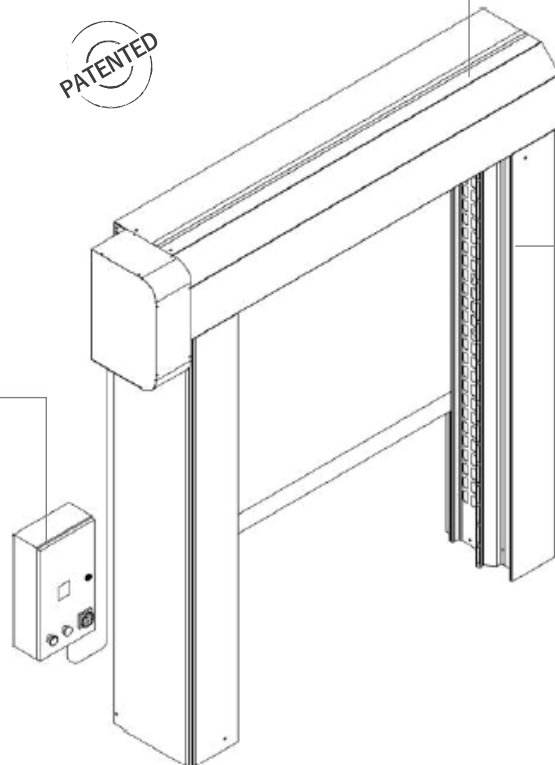

Maximale afmetingen

B 4500 mm x **H** 4500 mm

Weerstand wind

< **B** 2850 mm x **H** 2850: klasse 4 ☆☆☆☆

> **B** 2850 mm x **H** 2850: klasse 3 ☆☆☆

Temperatuurbereik

Bereik van - 35°C* tot + 35°C *

met verwarmingsset.

Geleiders / zelfherstellend

De deur is standaard voorzien van gepatenteerde geleiders, bestaande uit polyethyleen. Het PVC-doek valt door middel van een rits in deze geleider. Bij een aanrijding schiet de rits los, waardoor schade beperkt blijft. De deur trekt het doek zelf terug in de geleiders dankzij re-integratie sleuven in de geleiders. Hierdoor blijft uitval na ongelukken beperkt en is de TCO laag.

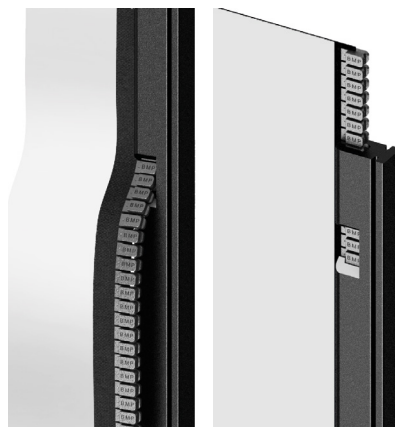

Montagetekening

